



### DIESEL-MOTOR UNIC 4-ZYLINDER DIREKT EINGESPRITZT

Steuer-PS 23  
 Höchstleistung 110 PS bei 2600 U/min  
 Drehmoment 35 mkg bei 1400 U/min  
 Zylinderinhalt 4493 cm<sup>3</sup>  
 Bohrung 119 mm  
 Hub 121 mm  
 Verdichtung 17 : 1  
 Inhalt Kühlsystem 24 l  
 Inhalt Ölwanne Motor 12 l

Vorbehandelter gegossener Motorblock mit nassen, austauschbaren Zylinderbüchsen. 2 Zylinderköpfe. Nockenwelle aus induktionsbehandeltem Stahl. 5fach gelagerte Kurbelwelle. Bimetall-Lagerschalen aus Kupfer-Bleijndium. Spezialölfilter. Verbrennungsraum im Kolben.

## WEITERE TECHNISCHE MERKMALE

**KUPPLUNG:** Einscheiben-Trockenkupplung 11" mit Servo-Betätigung.

**GETRIEBE:** 4-Gang-Getriebe, davon 3 synchronisiert

Untersetzung im Getriebe: 4 Vorwärts- und 1 Rückwärtsgang

1	2	3	4	rückw.
0,160	0,323	0,593	1	0,137

**Auf Wunsch und gegen Mehrpreis:**

Nebenantrieb von 5,5 mkg und 8 PS oder 21,5 mkg und 30 PS bei 1000 U/min

**HINTERACHSE:** Einfache Untersetzung

Untersetzung der Hinterachse	Geschwindigkeiten		Maximales Drehmoment in mkg	Steigfähigkeit 8,8 t in %
	bei 1000 U/min in km/Std.	maximale in km/Std.		
7 × 41	4,3	75	1038	28,6
8 × 41	4,9	85	910	25

**CHASSIS:** Gerader und versteifter, im Kaltverfahren gepresster Rahmen von 222 × 73,4 × 5 und 222 × 75 × 7 mm für Radstand 4,35 m.

**FEDERUNG:** Vorne halbelliptische Blattfedern und doppelt wirkende Stossdämpfer. Hinten halbelliptische Blattfedern mit Hilfs-Zusatzfedern. Progressive Wirkung.

**Auf Wunsch und gegen Mehrpreis:**

Hinten zusätzliche hydraulische doppelt wirkende Stossdämpfer

**LENKUNG:**

Schneckenrollenlenkung System Gemmer

**BREMSEN:**

**Fussbremse:** Indirekte unabhängige hydraulische 2-Kreis-Bremsen mit Druckluftunterstützung

**Handbremse:** Unabhängige Druckluftbremse, auf die Hinterräder wirkend

**Sicherheitsbremse:** Mechanische Feststellbremse, auf die Hinterräder wirkend

**Bremsfläche:** vorne 1380 cm<sup>2</sup>, hinten 1380 cm<sup>2</sup> Motorbremse

**Auf Wunsch und gegen Mehrpreis:**

Telma-Wirbelstrombremse

**TREIBSTOFFTANK:**

95 l

**BEREIFUNG:**

7.50 × 20

**ELEKTRISCHE ANLAGE:** 24 Volt

4 Batterien zu 6 Volt und 112 Amp.

Anlasser 4 PS

Dynamo 450 Watt

**Auf Wunsch und gegen Mehrpreis:**

Wechselstromlichtmaschine 24 Volt, 20–60 Amp.

## FRONTLENKER- KABINE 3 PLÄTZE

Ganzstahlkonstruktion  
Montage auf dem Chassis mittels  
Silentblocks  
Einbrennlackierung

Motorhaube in der Kabine speziell  
isoliert

Hervorragende Sichtverhältnisse  
Einteilige Windschutzscheibe  
Grosse Rückspiegel  
Wirksame Klimaanlage  
Breite Türen, guter Einstieg  
Rampenfenster

Sitze aus Latex abwischbar  
Beifahrersitzbank klappbar,  
dadurch gute Zugänglichkeit zum Motor

Vorzügliche Isolation gegen Wärme und  
Schall  
Gummiteppiche

Scheibenwaschanlage,  
2 Sonnenblenden, Handschuhfach,  
Kleiderhaken usw.

Neues Armaturenbrett mit vollzähligen  
Kontrollinstrumenten.  
Tachograph

**Gegen Mehrpreis:**  
Radio, Tourenzähler, Nebellampen  
Rückfahrlampe  
Spezialfahrersitz

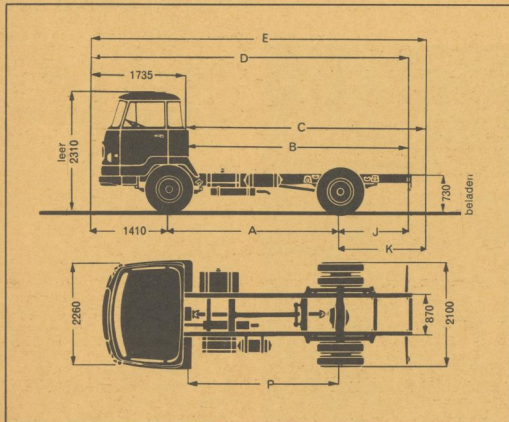

### GEWICHTE (kg)

Chassis fahrbereit mit Kabine, Ersatzrad, Werkzeug und  
vollem Tank

Nutzlast inkl. Aufbau

Nutzlast effektiv: mit fester Brücke ca.  
mit Kippbrücke ca.

Zulässiges Gesamtgewicht:

Radstand	2,95 m	3,35 m	3,75 m	4,35 m
	2 835	2 845	2 935	3 060
	5 965	5 955	5 865	5 740
	5 500	5 400	5 250	5 050
	5 000			
	8 800	8 800	8 800	8 800

### MASSE (mm)

A	2 950	3 350	3 750	4 350
B	3 945	4 775	5 325	6 375
C maximal	4 500	5 200	5 860	6 850
D	5 680	6 510	7 060	8 110
E maximal	6 235	6 935	7 595	8 585
J	1 320	1 750	1 900	2 350
K maximal	1 875	2 175	2 435	2 825
P	2 625	3 025	3 425	4 025
Wendekreis	5 750	6 350	7 000	8 000

Ihr Koncessionär und Importeur:

**garage kurve**

MAX THOMMEN 4416 BUBENDORF BL TELEFON 061-848421

Die Beschreibungen und technischen Daten sind unverbindlich und lediglich als Richtlinien  
zu betrachten



3 bis rue Salomon de Rothschild  
92 - Suresnes (France)

FFSA  
R. C. Seine 80 B 5910 - Cap. 129 691 000 F